

Galileo_3S



by Britta v. Jasch

nach EU-Verordnungen Nr. 2015/1185 und Nr. 2015/1186

Prüfungen | Tests | Examinations

Prüfnummer | N° de contrôle | Control no. **1015-AoP-30-18165/6/TZ**

DIN EN 16510-1:2023 / DIN EN 16510-2-1:2023 / DIN EN 16510-2-3:2023

Feuerungswerte¹ | Valeurs de combustion¹ | Combustion values¹

¹Bei 13% O₂ | Pour 13% de O₂ | At 13% O₂

Holz | Bois |
Wood

Nennwärmeleistung (NWL) Puissance calorifique nominale Nominal thermal output	6	kW
Wärmeleistungsbereich Domaine de puissance calorifique Output range	5 - 7	kW
Abgasmassenstrom Flux massique des gaz de fumée Flue gas mass flow rate	7,1	g/s
Abgasstutzentemperatur Température à la sortie de la fumée Flue gas outlet temp.	284	°C
Mindestförderdruck bei NWL Pression minimum de refoulement à la puissance nominale Min. supply pressure at nominal thermal output	12	Pa
Wirkungsgrad Rendement Efficiency	78	%
Verbrennungsluftbedarf Besoin d'air de combustion Combustion air requirement	23	m³/h
Feinstaub Poussières Particulate matter	18	mg/Nm³
CO-Gehalt Teneur en CO CO content	1205	mg/Nm³
Mittlerer CO₂-Gehalt Contenu moyen en CO ₂ Average CO ₂ content	7,5	%
OGC	87	mg/Nm³
NO_x	109	mg/Nm³
Raumheizvermögen (abhängig von der Isolierung des Hauses in m²) Volume de chauffage de la pièce (en fonction de l'isolation de la maison, en m ²) Space heating capacity (depending on the insulation of the house in m ²)	40 - 70	m²
Raumheizungs-Jahresnutzungsgrad η_s Rendement annuel du chauffage η_s Seasonal space heating energy efficiency η_s	68	%
Raumluftunabhängig Indépendant de l'air ambiant Independent of ambient air	Ja oui yes	RLU

Galileo_3S



by *Brutto v. Fasch*

Ansichten | Vues de | Views of

Maße & Gewicht | Dimensions & poids | Dimensions & weight

Maße in cm | Dimension en cm | Dimensions in cm

A	Höhe Hauteur Height	104
B	Breite Largeur Width	49
C	Tiefe Profondeur Depth	41,5
D	Höhe des Rauchrohranschlusses Hauteur du raccordement de fumée Height of the flue pipe connection	93
E	Distanz Ofenrückwand / Rauchrohrmitte Distances arrière du poêle / centre conduit de fumée Distance from rear wall of stove / centre of flue pipe	18
F	Höhe des Verbrennungsluftanschlusses Hauteur de la prise d'air de combustion Height of combustion air connection	10
G	Distanz Ofenrückwand / Verbrennungsluftstutzen unten Distance entre la paroi arrière du four / le raccord d'air de combustion en bas Distance between rear wall of stove / combustion air connection at bottom	11,5
	Rauchgasanschluss Raccordement de fumée Connection for flue gas	Ø 15
	Verbrennungsluftanschluss Prise d'air de combustion Connection for combustion air	Ø 10
	Feuerraum (H x B x T) Foyer (H x L x P) Fire pit (H x W x D) Feuermulde (B x T) Bac à feu (L x P) Fire bowl (W x D)	45 x 42 x 27 42 x 23
	Gewicht poids weight	148 kg
	Gewicht incl. Speichermasse Poids, masse d'accumulation incluse Weight incl. storage mass	193 kg

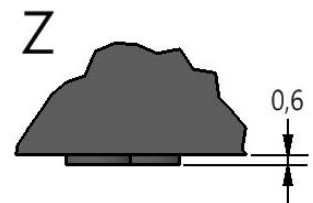
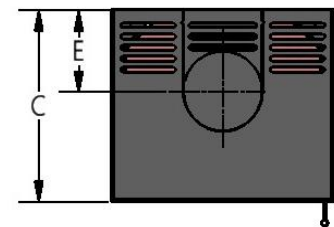
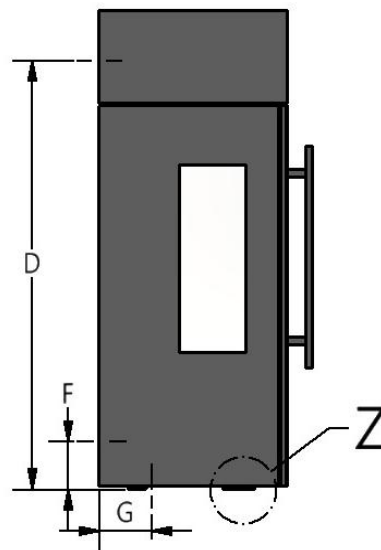
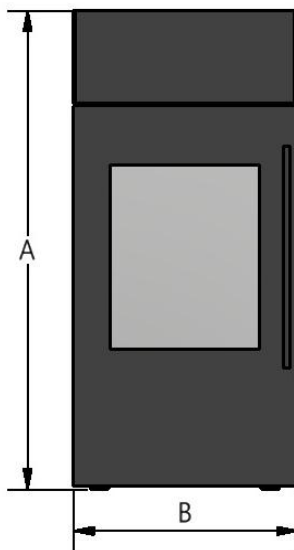

Größe der Bodenplatte |
Taille de la plaque de sol |
Size of floor plate

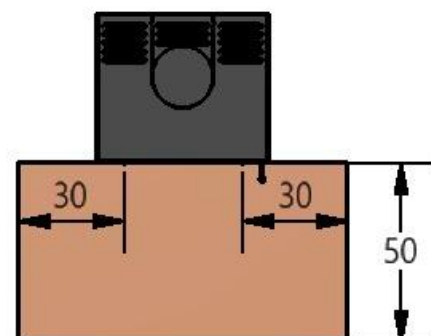

Galileo_3S



by Britta v. Tasch

Sicherheitsabstände | Distances de sécurité | Safety Distances

Maße in cm | Dimensions en cm | Dimensions in cm

Abstände zu brennbaren Materialien | Distances aux matériaux combustibles | Distances to combustible materials

	Richtung Direction Direction	Distanz distance distance
d_C	... zur Decke ... vers le plafond ... towards the ceiling	-
d_P	... nach vorne ... vers l'avant ... forwards panel	≥ 100 cm
d_F	... am Boden nach vorne ... sur le sol, vers l'avant ... on the floor, forwards	≥ 0 cm
d_B	... unter der Feuerstätte ... sous le foyer ... under the fireplace	≥ 0,6 cm
d_L	... an der Wand im Strahlungsbereich ... sur le mur dans la zone d'irradiation ... on the wall in the irradiation zone	≥ 0 cm
d_S	... zur Seitenwand ... vers la paroi latérale ... to the side wall	≥ 50 cm
d_R	... zur Rückwand ... vers la paroi arrière ... to the rear wall	≥ 10 cm

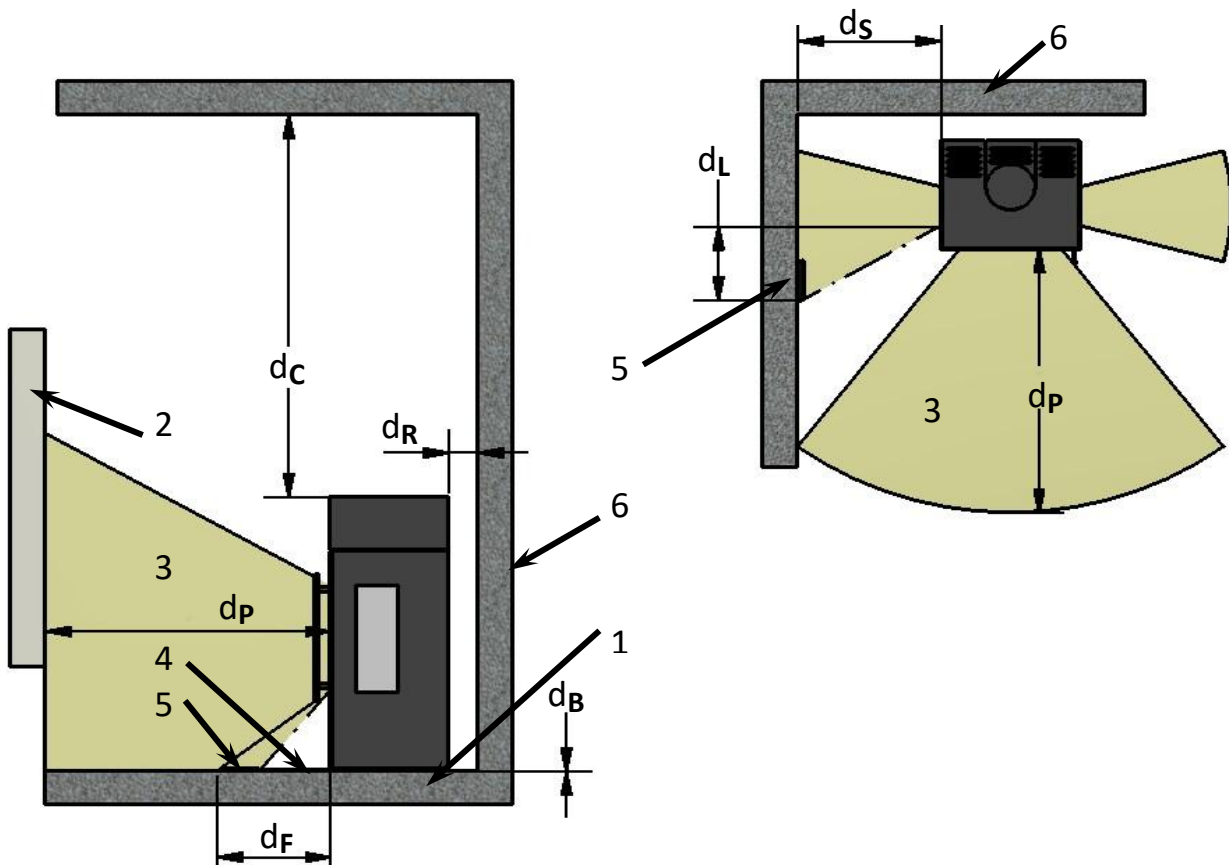

	Schlüssel clé Key
1	Boden sol floor
2	Gegenstand objet object
3	Strahlungsbereich zone de rayonnement radiation area
4	Bodenschutzplatte Plaque de protection du sol floor protection plate
5	kritischer Bereich (Überschreitung von 65K aufgrund von Strahlung) Zone critique (dépassement de 65 K dû au rayonnement) critical area (exceeding 65K due to radiation)
6	Wand mur wall



Bitte beachten Sie zusätzlich die Hinweise in der Bedienungsanleitung!

Veillez également noter les informations contenues dans le mode d'emploi!

Please also note the information in the instructions for use!

Technische Änderungen vorbehalten | Sous réserve de modifications techniques | Subject to technical changes